

INTRAC[®]
DESIGN & DISPLAY

BANCHI
CASSA

LA MASSIMA PERSONALIZZAZIONE NELLA SEMPLICITÀ DELLE FORME

QUA
DRA

CHISIAMO

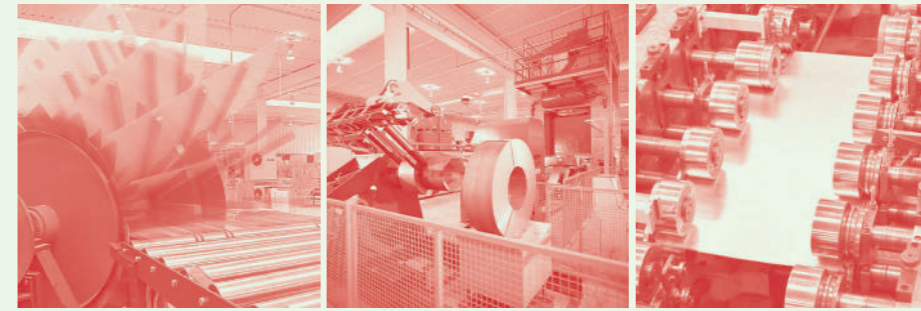

INTRAC nasce come marchio nel 1997

L'origine è ARNEG S.p.A., casa madre specializzata nella produzione di banchi frigoriferi destinati alla grande e piccola distribuzione, scaffalature commerciali e celle frigorifere. Nel 1997 si intuisce l'utilità di effettuare una differenziazione di produzione, garantendo alla stessa una visibilità distinta. Da questa idea nasce **INTRAC**, acronimo di **"International Rack"**.

Dal 1999 nello stabilimento di Rovigo, produciamo **scaffali commerciali ed industriali, espositori per qualunque tipo di merceologia e banchi cassa**, destinati al settore **food e non food**.

L'azienda si estende su un'area di **100.000 m²**, di cui **40.000 m²** coperti, dedicati sia ad

uffici e showroom, sia alla produzione. Gli impianti per la lavorazione della lamiera sono di concezione avanzata: taglio laser lamiera e tubo, pressopiegatrici automatiche, linee di stampaggio e profilatura all'avanguardia; l'impianto di verniciatura a polveri epossidiche risponde alle più rigide normative di sicurezza ambientale.

Qui, ad oggi, prendono forma **idee, nuovi format di vendita e progetti di retail design**, che soddisfano le richieste dei nostri clienti, con la fornitura di **arredi personalizzati su misura** per negozi, bar e ristorazione veloce.

INTRAC è l'unica società del **Gruppo ARNEG** specializzata nell'arredamento commerciale.

INTRAC

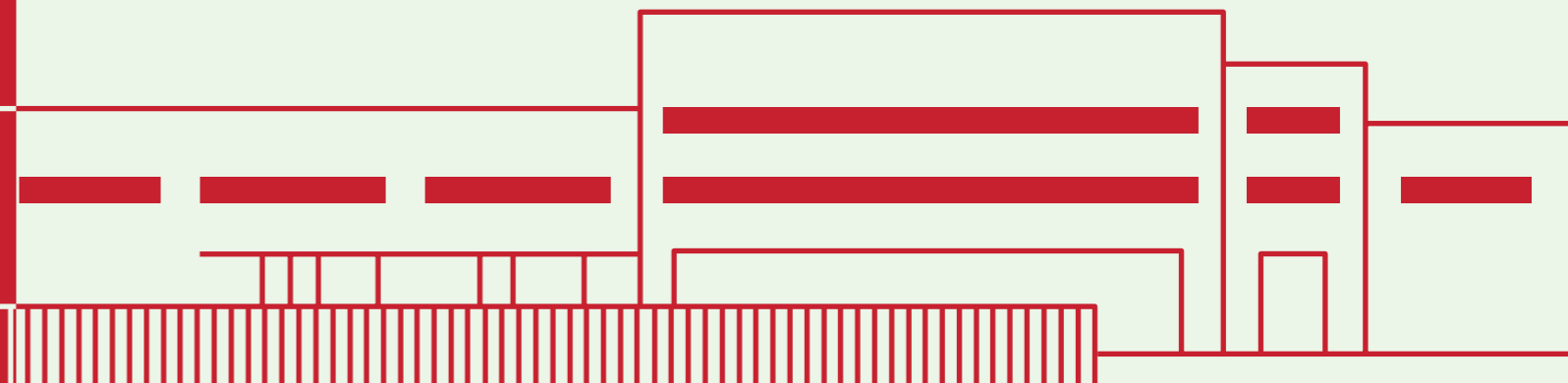
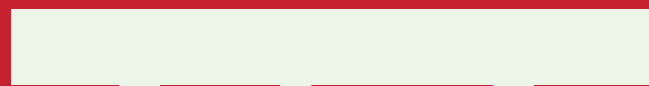

CARATTERISTICHE

I banchi cassa della linea **QUADRA**, dal design semplice ed essenziale, sono costruiti con materiali di qualità, a garanzia di un **prodotto robusto e durevole** nel tempo. La vasta gamma di modelli ed accessori disponibile assicura prestazioni elevate ed il massimo sfruttamento degli spazi di lavoro, rispondendo alle esigenze di **efficienza** degli operatori e di **praticità d'uso** dei clienti finali.

La linea **QUADRA** presenta caratteristiche strutturali, tecniche ed estetiche curate in ogni dettaglio, che rendono ogni singolo banco cassa un **elemento di arredo caratterizzante** per ogni tipologia di punto vendita.



Struttura superiore in alluminio anodizzato e acciaio verniciato, con angoli di raccordo in polipropilene, protetta lateralmente e posteriormente da un profilo batticarello in PVC rigido nero.



Struttura inferiore portante in acciaio, di forma squadrata, con carenatura frontale e longitudinale verniciabili con colori a scelta. Gambe con predisposizione per il fissaggio a pavimento.

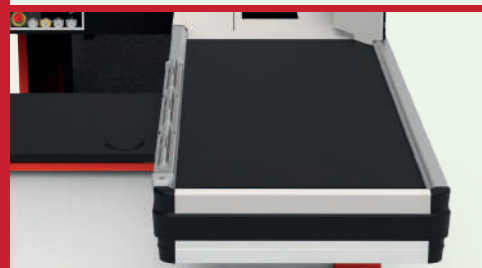

Modulo anteriore con nastro a doppia tela nera in PVC antistatico e poliestere. Motore ad alta potenza di trascinamento, raffreddamento ad olio, partenza graduale opzionale. Fotocellule a doppio sensore per una maggiore sicurezza.



Modulo centrale realizzato in acciaio AISI 430 spazzolato o in alternativa AISI 304 rigidizzato, disponibile da 350 mm con predisposizione scanner o da 550 mm con predisposizione scanner ed eventuale cassetto porta monete.

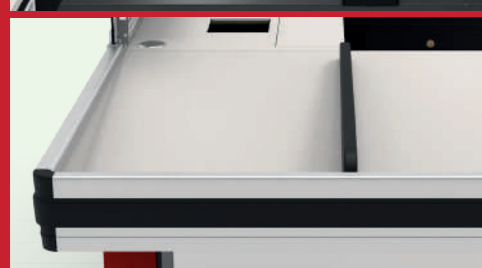

Modulo posteriore con vasca inclinata in acciaio AISI 430 spazzolato o in alternativa AISI 304 rigidizzato, con forma squadrata per garantire la massima capienza.



Quadro elettronico di comando di tipo Touch alloggiato in posizione ergonomica, per la gestione di tutte le funzionalità del banco cassa.

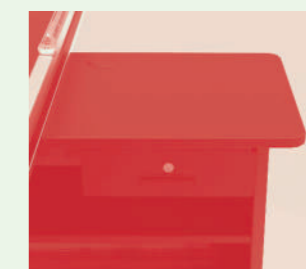

Piano registratore in legno nobilitato antigraffio nero con profilo perimetrale in ABS, a servizio dell'operatore.



ERGONOMIA

Progettiamo ogni banco cassa nel pieno rispetto dei criteri di ergonomia previsti dalle norme vigenti, grazie alla collaborazione con **ErgoCert**, un ente accreditato a livello internazionale che certifica il rispetto dei **requisiti politecnici** e **biomedici** per i modelli da noi prodotti.

La progettazione attenta degli spazi e la disposizione corretta di attrezzature ed accessori contempla sia le **azioni svolte dall'operatore**,

dai movimenti ripetuti ai pesi sollevati, sia la **posizione assunta durante il lavoro**, per garantire una postura corretta senza rischi per articolazioni e muscolatura.

Il **numero di certificato di conformità** è riportato per ogni singolo modello, nella pagina di presentazione.

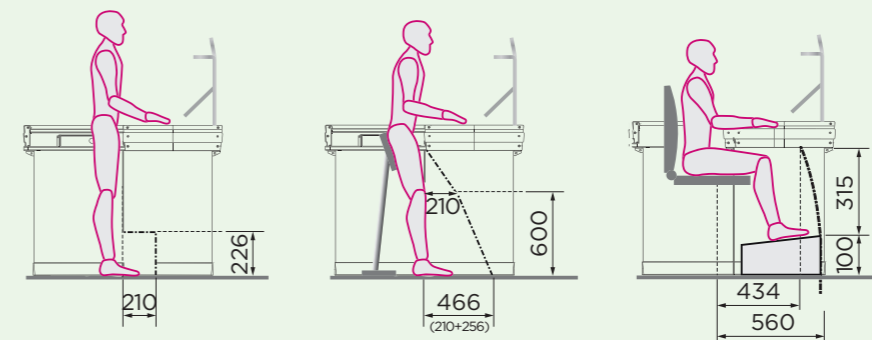
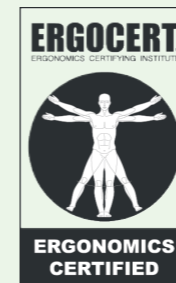

Sezione vano gambe per postura in piedi con e senza ausilio e posizione seduta.

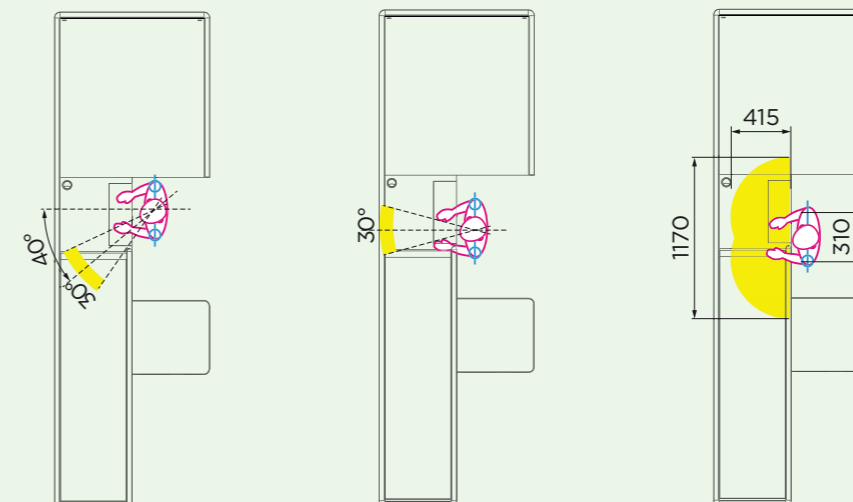

Area di movimentazione braccia; limiti campo visivo; limiti campo visivo con rotazione del tronco.

OPTIONAL

Personalizza la configurazione base del tuo banco cassa scegliendo fra le opzioni da noi proposte.

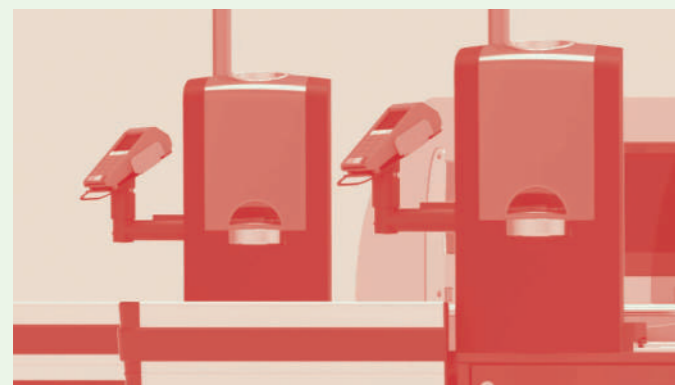

Cash management

I nostri banchi cassa possono integrare le soluzioni di cash management più evolute, garantendo una gestione sicura ed automatica del contante, con meno errori per l'operatore e maggiore servizio per il cliente.



Nastro trasportatore

Tramite un processo di vulcanizzazione è possibile personalizzare il nastro trasportatore con il logo del cliente, nei colori del marchio aziendale.



Pannello comunicativo

La gamba del banco cassa Quadra è stata pensata per soddisfare esigenze sia estetiche che funzionali del cliente, tramite l'inserimento di un pannello finitura legno, di una grafica o di un display illuminato a led.



Diversamente abili

Solo nei modelli NSV e NSCV della linea Quadra è possibile inserire un piano d'appoggio posizionato a fine vasca per agevolare l'accessibilità alle persone diversamente abili, nella presa e nell'imbustamento della spesa.





NSV NSCV

Prestazioni ed efficienza elevate

Banco cassa con nastro motorizzato, modulo centrale con predisposizione scanner (NSV) e/o cassetto (NSCV). Vasca capiente a due clienti, con forma squadrata. Modello versatile adatto a soddisfare le esigenze di piccole, medie e grandi superfici.



NSV CERTIFICAZIONE N° 648
NSCV CERTIFICAZIONE N° 649

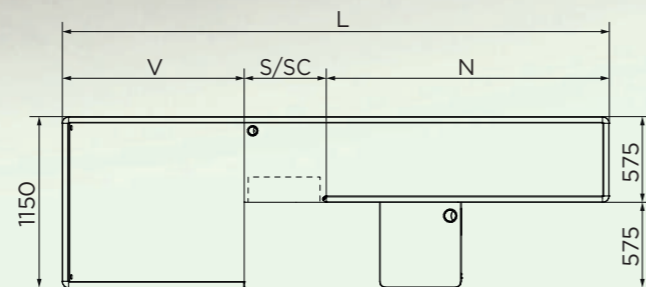
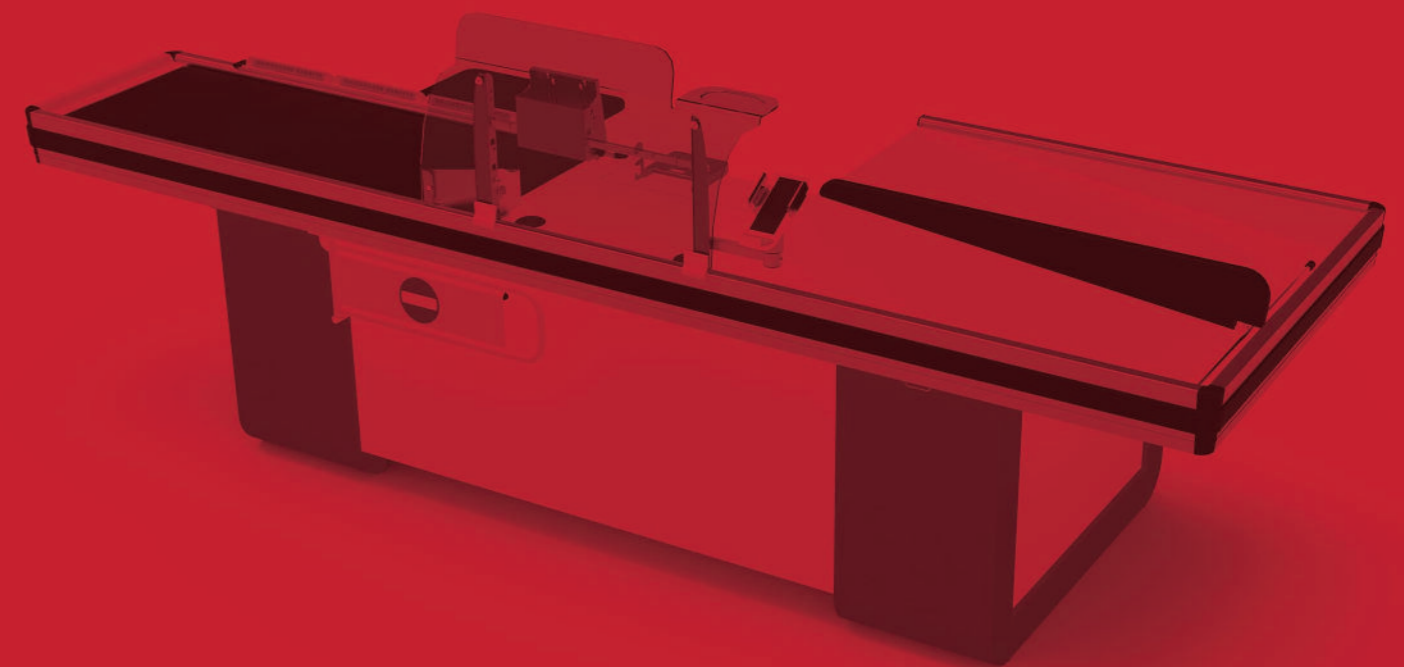

- Dx
- Sx

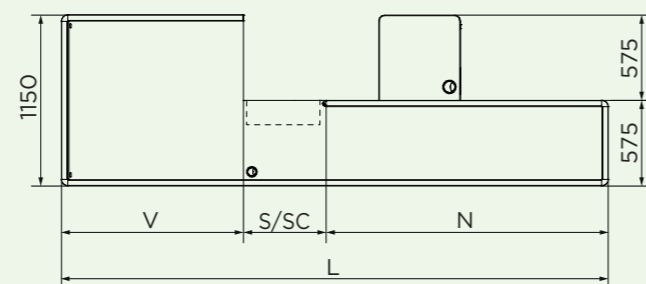
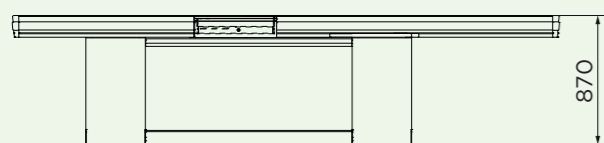

Dimensioni

L (mm)	N NSV/NSCV (mm)	S/SC (mm)	V NSV/NSCV (mm)	Scontrino medio	Area
1880	905/ -	350/ -	625/ -	<20€ - 20÷40€	SUPERSTORE MINIMARKET SPECIALIZED SHOP
2080	905/905	350/550	825/625	<20€ - 20÷40€	
2280	1105/905	350/550	825/825	<20€ - 20÷40€	
2480	1305/1105	350/550	825/825	<20€ - 20÷40€	
2680	1305/1305	350/550	1025/825	<20€ - 20÷40€	
2880	1505/1305	350/550	1025/1025	<20€ - 20÷40€	HYPERSTORE SUPERSTORE
3080	1705/1505	350/550	1025/1025	<20€ - 20÷40€	
3280	1705/1505	350/550	1225/1225	20÷40€ - >40€	
3480	1905/1705	350/550	1225/1225	20÷40€ - >40€	
3680	2105/1905	350/550	1225/1225	20÷40€ - >40€	

Le aree sono trasversali ai modelli indicati sulla tabella



NSV BtB

NSCV BtB

Massimo comfort per operatore e cliente

Il modello BtB prevede l'accoppiamento di un banco cassa Dx e Sx dal lato posteriore, in modo da offrire un'area di lavoro sicura e condivisa e una doppia vasca spaziosa e confortevole per i clienti. Modulo centrale con predisposizione scanner (NSV) e/o cassetto (NSCV).



NSV BtB CERTIFICAZIONE N° 648
NSCV BtB CERTIFICAZIONE N° 649

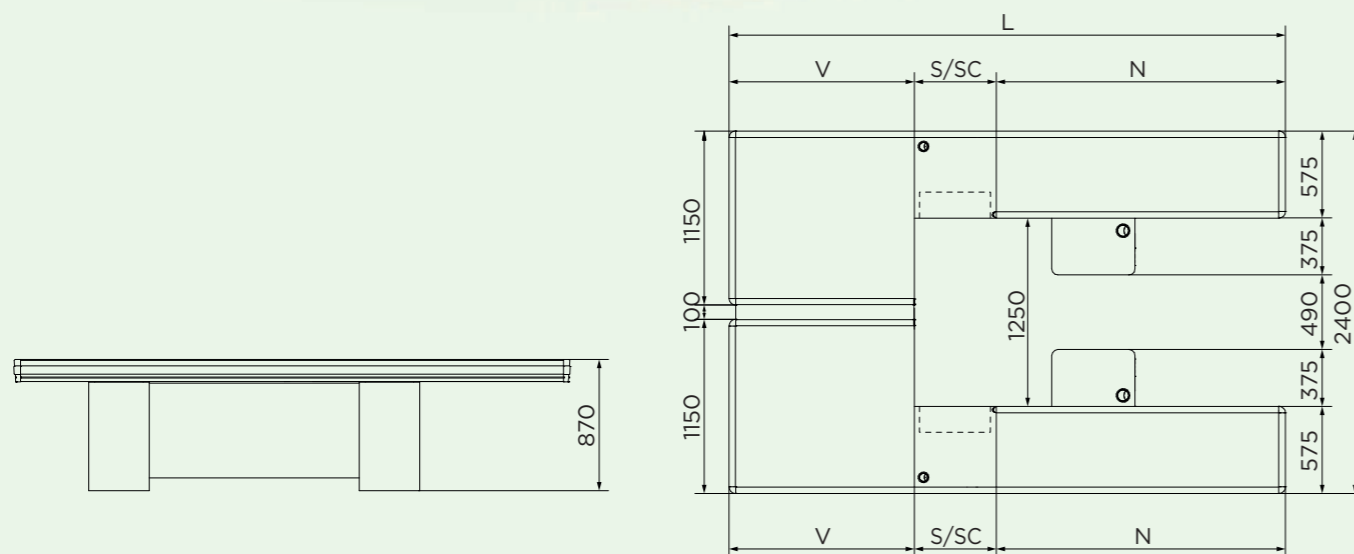
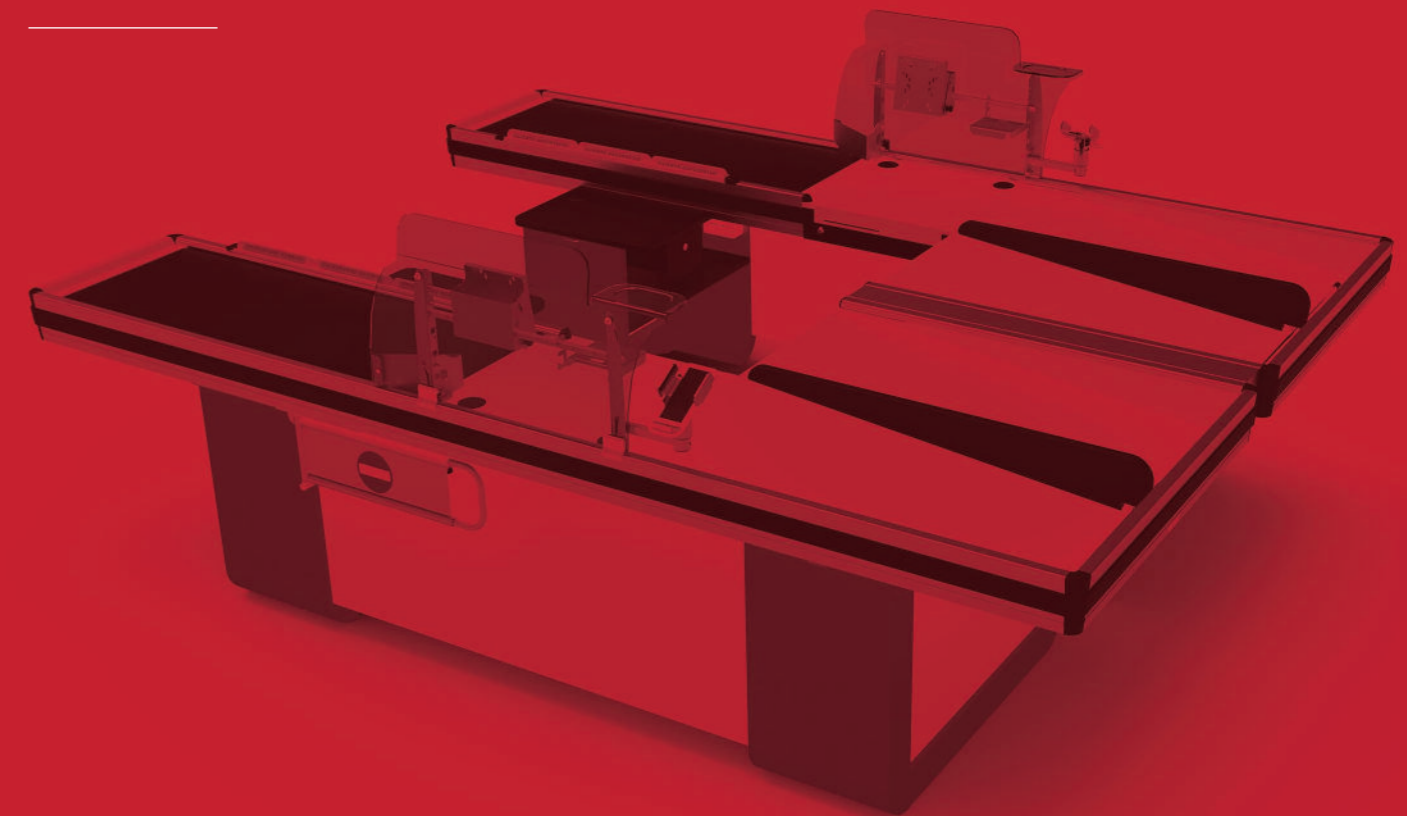

Dimensioni

L (mm)	N NSV/NSCV (mm)	S/SC (mm)	V NSV/NSCV (mm)	Scontrino medio	Area
1880	905/905	350/350	625/625	<20€ - 20÷40€	SUPERSTORE MINIMARKET SPECIALIZED SHOP
2080	905/905	350/550	825/625	<20€ - 20÷40€	
2280	1105/905	350/550	825/825	<20€ - 20÷40€	
2480	1305/1105	350/550	825/825	<20€ - 20÷40€	
2680	1305/1305	350/550	1025/825	<20€ - 20÷40€	
2880	1505/1305	350/550	1025/1025	<20€ - 20÷40€	HYPERSTORE SUPERSTORE
3080	1705/1505	350/550	1025/1025	<20€ - 20÷40€	
3280	1705/1505	350/550	1225/1225	20÷40€ - >40€	
3480	1905/1705	350/550	1225/1225	20÷40€ - >40€	
3680	2105/1905	350/550	1225/1225	20÷40€ - >40€	

Le aree sono trasversali ai modelli indicati sulla tabella



NSVD NSCVD

Massima resa con spazi ridotti

Banco cassa utilizzato principalmente nei negozi discount o a completamento della barriera casse, con nastro trasportatore, foro scanner (NSVD) e/o cassetto (NSCVD) e vasca dritta ad un cliente. La larghezza ridotta di questo modello è consigliata per allestire spazi contenuti.

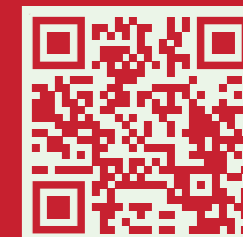

NSVD CERTIFICAZIONE N° 925
NSCVD CERTIFICAZIONE N° 650

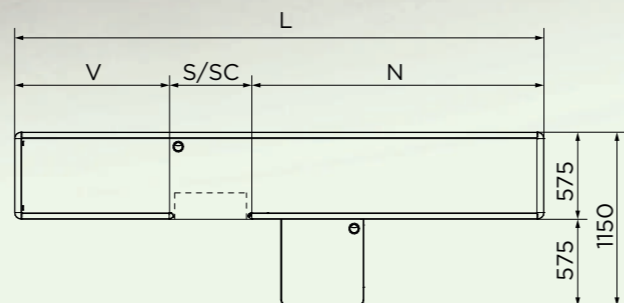
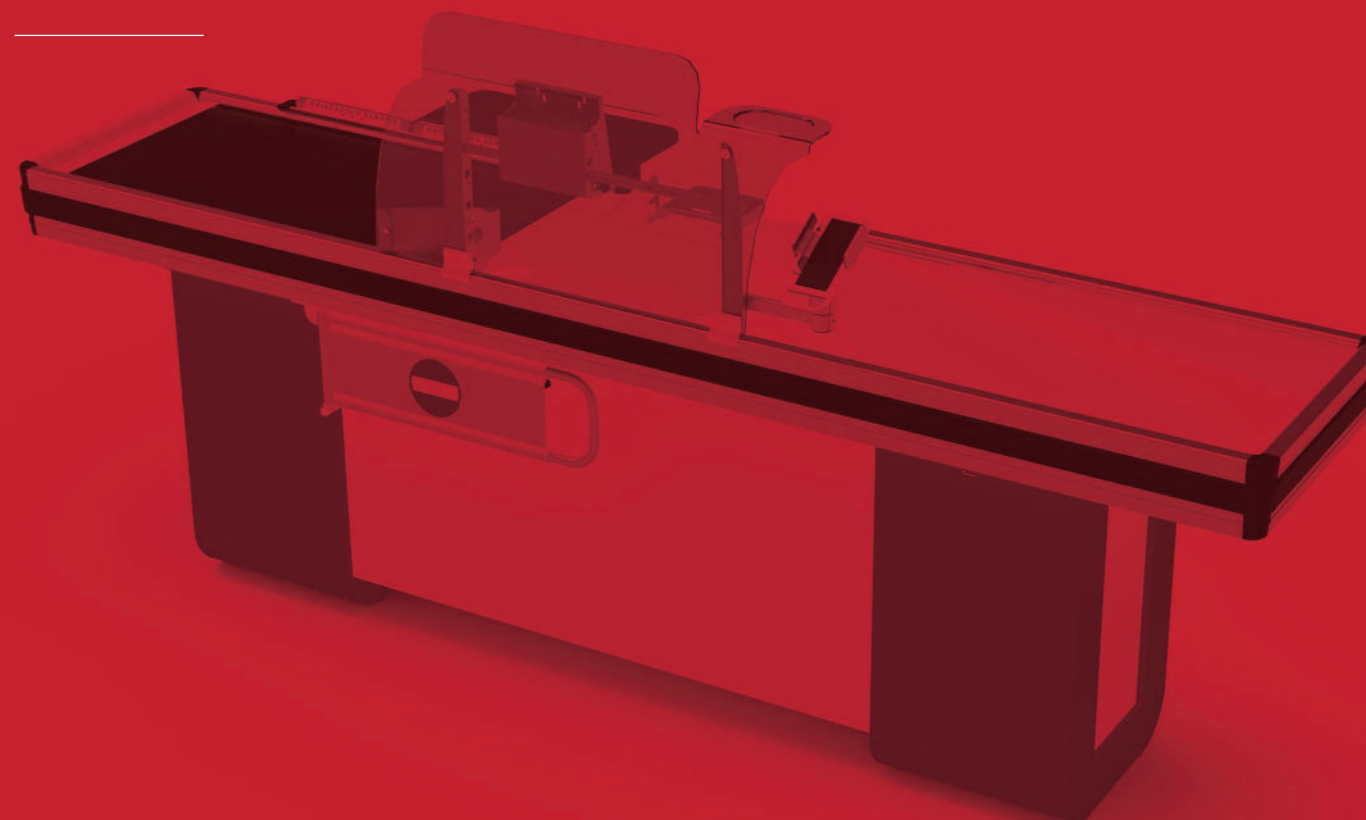

- Dx
- Sx

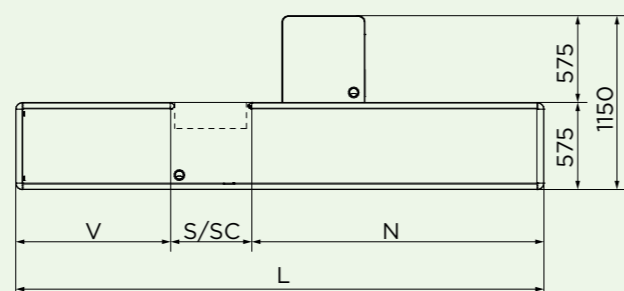
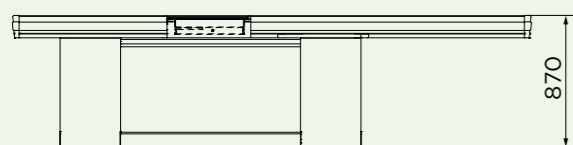

Dimensioni

L (mm)	N NSVD/NSCVD (mm)	S/SC (mm)	V NSVD/NSCVD (mm)	Scontrino medio	Area
1680	705/ -	350/ -	625/ -	<20€ - 20÷40€	SUPERSTORE MINIMARKET SPECIALIZED SHOP
1880	905/705	350/550	625/625	<20€ - 20÷40€	
2080	905/905	350/550	825/625	<20€ - 20÷40€	
2280	1105/905	350/550	825/825	<20€ - 20÷40€	
2480	1305/1105	350/550	825/825	<20€ - 20÷40€	
2680	1305/1305	350/550	1025/825	<20€ - 20÷40€	
2880	1505/1305	350/550	1025/1025	<20€ - 20÷40€	HYPERSTORE SUPERSTORE MINIMARKET SPECIALIZED SHOP DISCOUNT
3080	- /1505	- /550	1025/1025	<20€ - 20÷40€ - >40€	
3280	- /1505	- /550	1225/1225	<20€ - 20÷40€ - >40€	
3480	- /1705	- /550	1225/1225	<20€ - 20÷40€ - >40€	
3680	- /1905	- /550	1225/1225	<20€ - 20÷40€ - >40€	

Le aree sono trasversali ai modelli indicati sulla tabella



TANDEM

Minimo ingombro ed efficienza assoluta

L'abbinamento in TANDEM di due banchi cassa Dx e Sx con vasca dritta, accostati e sfalsati, è un'ottima soluzione per mantenere la massima efficienza a fronte di un ingombro ridotto in larghezza. Il modello TANDEM è applicabile a qualunque superficie commerciale e tipologia di negozio.



TANDEM CERTIFICAZIONE N° 651

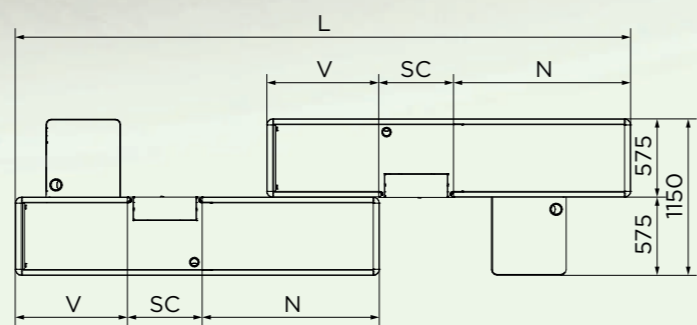
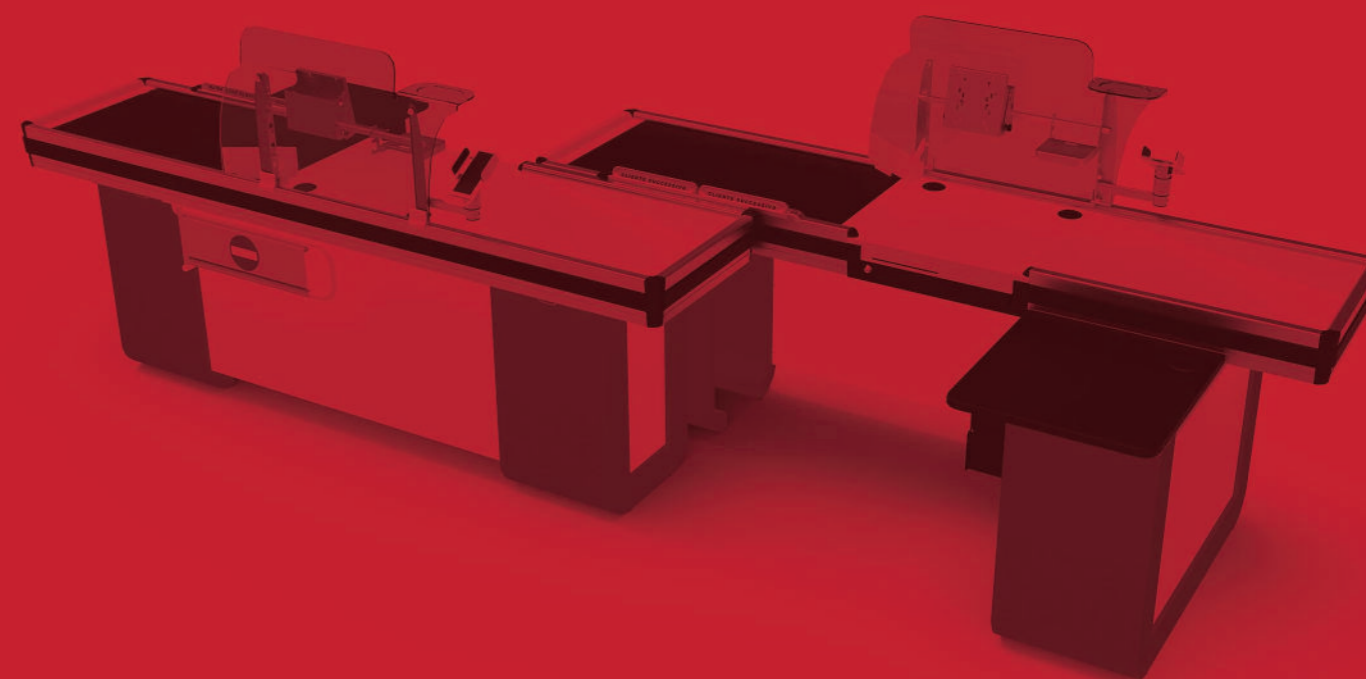

- Dx
- Sx

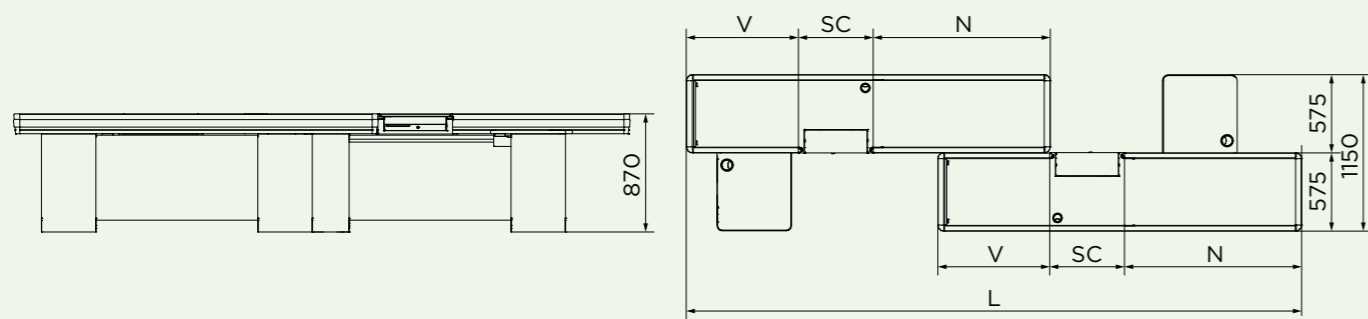

Dimensioni

L (mm)	N (mm)	S/SC (mm)	V (mm)	Scontrino medio	Area
3130	705	550	625	<20€ - 20÷40€	HYPERSTORE SUPERSTORE MINIMARKET SPECIALIZED SHOP
3530	905	550	625	<20€ - 20÷40€	
3730	905	550	825	<20€ - 20÷40€	
4130	1105	550	825	<20€ - 20÷40€	
4530	1305	550	825	<20€ - 20÷40€	
4730	1305	550	1025	<20€ - 20÷40€	
5130	1505	550	1025	<20€ - 20÷40€	Le aree sono trasversali ai modelli indicati sulla tabella

GALLERY FOTOGRAFICA

I banchi cassa della linea QUADRA con forme lineari e pulite conferiscono un'immagine elegante al punto vendita, anche nella tipica configurazione a barriera. Visita la gallery con tutte le nostre realizzazioni.



INTRAC[®]
DESIGN & DISPLAY

Via A. Grandi, 24
45100 Rovigo - Italy

Tel. +39 0425 363666
amministr@pec.intrac.it
www.intrac.it



cod. 34905004IT